

Wi-Fi kotao na drveni pelet kompaktnih dimenzija sa sofisticiranom regulacijom

B-Smart 15-30

Uputstvo za upotrebu i održavanje

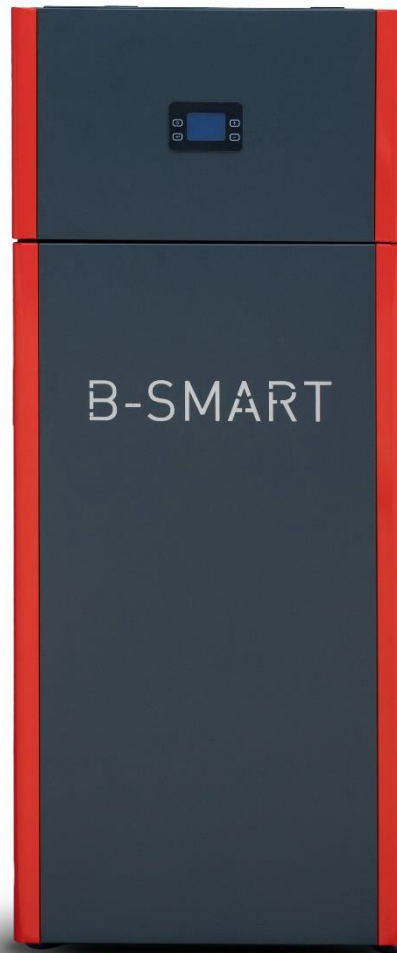

Prhovačka bb, 22310 Šimanovci, Serbia,
Tel / Fax. +381 22 480404 +381 63 259422
podrska@termomont.rs www.termomont.rs

Sadržaj

1	Opšti podaci o kotlu	2
1.1	Gabaritne dimenzije.....	2
1.2	Tehnički podaci prema EN 303-5.....	3
1.3	Emisione vrednosti prema ED 2015 :1189.....	3
1.4	Opis proizvoda.....	4
2	Sastavni delovi kotla	6
3	Uslovi za transport i skladištenje	9
3.1	Isporuka	9
3.2	Dodatni delovi i dokumenti.....	9
4	Uvodne napomene	9
5	Sigurnosne preporuke	10
6	Ugradnja kotla	11
6.1	Prostor za ugradnju	10
6.2	Povezivanje dimnjaka.....	12
6.3	Punjenje instalacije vodom	13
6.4	Povezivanje na zatvoreni sistem centralnog grejanja	13
6.5	Ugradnja sig. termičkog ventila	14
7	Zaštita povratnog voda	14
8	Čišćenje i održavanje kotla	15
8.1	Redovno sedmično čišćenje kotla.....	18
8.2	Sezonsko čišćenje kotla.....	20
9	Podešavanja	22
9.1	Komandna tabla.....	22
9.2	Opis tastera i simbola	23
9.3	Alarmi.....	24
A	Šema povezivanja dva kruga grejanja sa krugom tehničke i krugom sanitarne vode	

1. Opšti podaci o kotlu

1.1 Gabaritne dimenzije

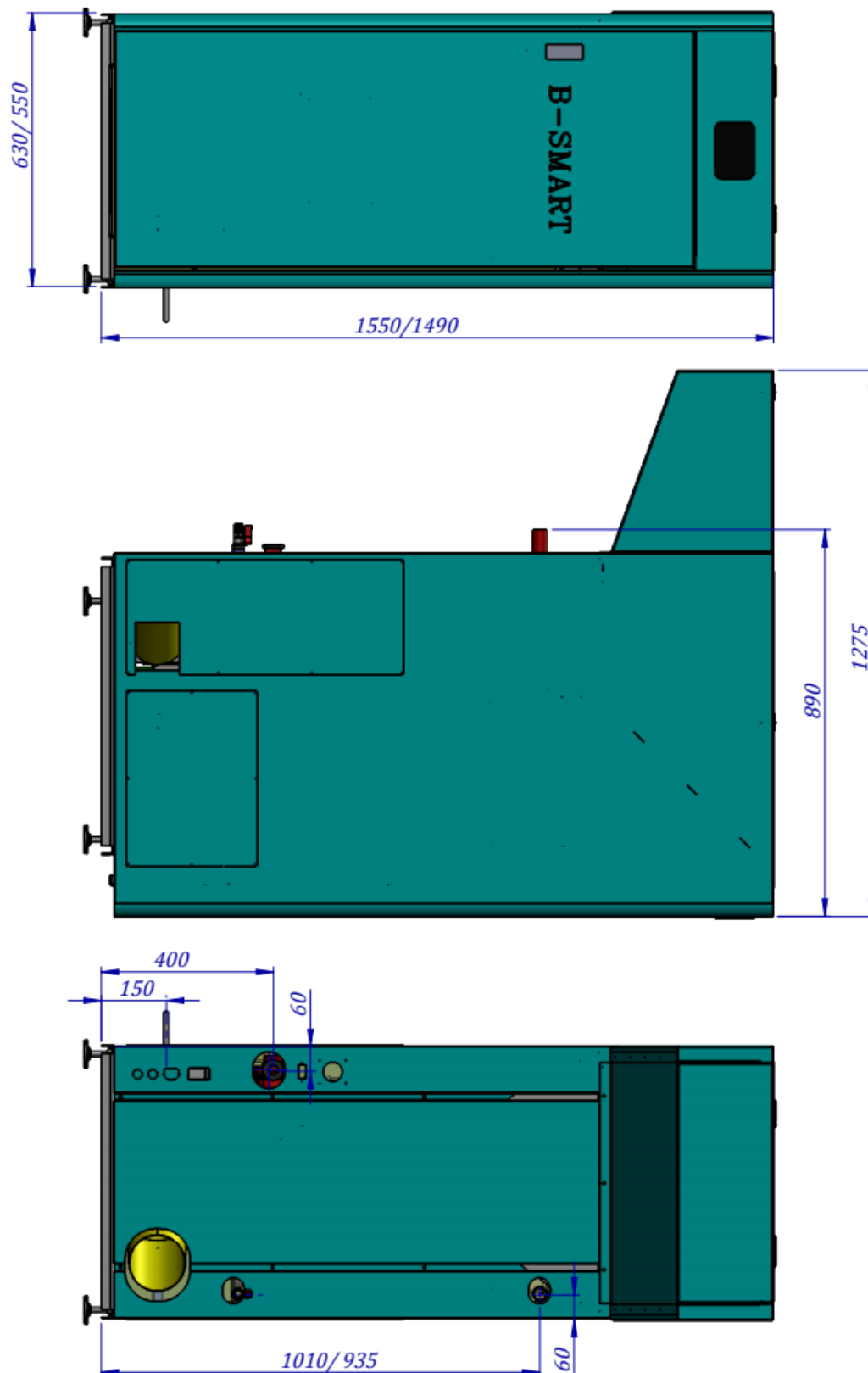

Prva vrednost u formatu XXX / YYY se odnosi na B-Smart 30 (XXX) dok se druga vrednost odnosi na B-Smart 15 (YYY). Ukoliko je na crtežu samo jedna kota, ona je ista za oba modela. Produženi spremnik za pelet je moguće dograditi samo na model B-Smart 30.

1.2 Tehnički podaci prema EN 303-5

Tip proizvoda	B-Smart 30	B-Smart 15
Nominalna snaga	30 KW	15 KW
Opseg snage kotla	9-30 KW	5-15 KW
Temperaturni opseg rada	60- 80 °C	60- 80 °C
Minimalna temperatura povratnog voda	50 °C	50 °C
Potrošnja peleta pri minimalnoj snazi	min 1,8 kg/h	min 0,86 kg/h
Potrošnja peleta pri maksimalnoj snazi	max 6 kg/h	max 3,1 kg/h
Kvalitet peleta	A1, A2 Ø6	A1, A2 Ø6
Ukupna masa kotla	245 kg	225 kg
Max radni pritisak	2,5 bar	2,5 bar
Kapacitet osnovnog spremnika za pelete	96 kg	52 kg
Kapacitet spremnika sa ekstenzijom	148 kg	nije dostupno
Ukupna širina kotla	635 mm	580 mm
Ukupna visina kotla	1545 mm	1490 mm
Ukupna dubina kotla (bez i sa ekstenzijom)	905 mm / 1275 mm	735 mm / -
Polazni / Povratni vod (col)	1"	1"
Punjenje /pražnjenje kotla (col)	1/2"	1/2"
Prečnik dimnjače	120 mm	80 mm
Otvor vazduha	50 mm	50 mm
Temp izlaznih dimnih gasova	140 °C	128 °C
Potrebna promaja	10 Pa	10 Pa
Zapremina vode u kotlu	58 lit	33 lit
Povezivanje na elektro-mrežu	220 V 50 Hz	220 V 50 Hz
Potrošnja električne energije pri pokretanju	400 W	400 W
Potrošnja električne energije u radu	100 W	100 W
Klasa efikasnosti kotla	5	5
Klasa emisija kotla	5	5

1.3 Emisione vrednosti

B-Smart kotao na pelete je atestiran prema Evropskoj direktivi 2015 :1189 (*notifikaciono telo SZU Brno, Češka republika, 2025. godine*) čime su potvrđene sledeće emisione vrednosti u opsegu propisanih vrednosti:

Tip kotla	B-Smart 30	B-Smart 15
Sezonalne emisije čestica:	mg/m ³ _n (10% O ₂)	mg/m ³ _n (10% O ₂)
CO (Ugljen-monoksid)	141	246
OGC	4	4
Prah	18	19
NOx	164	173
Sezonalna efikasnost	81 %	81 %
EEI	119	119
Energetska klasa	A+	A+

1.4 Opis proizvoda

- Kotlovi **B-SMART** su namenjeni za smeštaj u kotlarnice i pomoćne prostorije. Poseduju visokokvalitetnu toplotnu izolaciju tako da najveći deo svoje toplotne energije predaju instalaciji centralnog grejanja. Dimenzije kotla su posebno prilagođene za smeštaj kotlova u manje prostorije ili gde je problem da kotao prođe kroz određene uske prolaze i slično.
- Dozvoljeno gorivo za ovaj kotao je isključivo drveni pelet prema normi EN 14961 kvaliteta A1 ili A2 i prečnika 6mm. Ukoliko se kotao loži peletom koji nije deklarisan, garancija na kotao ne važi.

- U kotao su ugrađeni sigurnosni ventil, cirkulaciona pumpa i ekspanzioni sud zapremine 8 lit. Za model **B-Smart 30** je preporučljivo da se na instalaciju doda još jedan ekspanzioni sud minimalne zapremine **18 litara**. Za model **B-Smart 15** to nije neophodno. U kotao **nije** ugrađeno ozračno lonče.
- Kotao poseduje sofisticirani gorionik za sagorevanje peleta (sopstveno originalno rešenje zaštićeno u Evropskom registru dizajna EUIPO). Totalno sagorevanje (još veća učinkovitost kotla i još ekonomičniji rad kotla (dodatna ušteda zahvaljujući novom gorioniku (šolji za izgaranje))
- Gorionik je samočisteći zahvaljujući pokretnom livenom dnu, koje rotira elektromotor renomiranog proizvođača **FIRŠT** (Made in EU).
- Ono što B-Smart razlikuje od kotlova slične konstrukcije jeste **automatsko čišćenje plamenih cevi (turbulatora) kotla** koje pokreće poseban motor.
- Svi procesi rada kotla su automatski (paljenje, sagorevanje, gašenje gorionika). Kontrola sagorevanja je višestepena. **Kotao poseduje pametnu regulaciju koja zahvaljujući posebnom senzoru ložišta prepoznaje kalorijsku moć peleta.**
- Kotao je moguće povezati na (bežični) sobni termostat (preporučenog proizvođača **SALUS**) **Regulacija kotla ima ugrađeni WI-FI modul i može se povezati na internet.**
- Unutrašnji kazan kotla je sačinjen od čeličnog kotlovsog lima debljine 5 milimetara, dok su ostale stranice kotla koje nisu u kontaktu sa vatrom, debljine 4mm.
- Dovod peleta iz spremnika je putem internog transportera smeštenog u spremniku i potom slobodnim padom kroz odgovarajuću cev do gorionika. Na taj način, spremnik peleta i ložište kotla fizički su potpuno odvojeni i nemaju međusobnu mehaničku vezu čime se onemogućava prenos plamena prema spremniku kotla. Za svaki slučaj sigurnosni termostat na internom transporteru sprečava eventualni povratni plamen.
- Sigurnosni senzor pritiska ložišta zaustavlja rad motora i doziranje čim se otvore donja vrata kotla.
- Prošireni spremnik za pelete se montira na kotao na licu mesta. Prošireni spremnik je moguće dograditi samo na model od 30 KW.

2. Sastavni delovi kotla

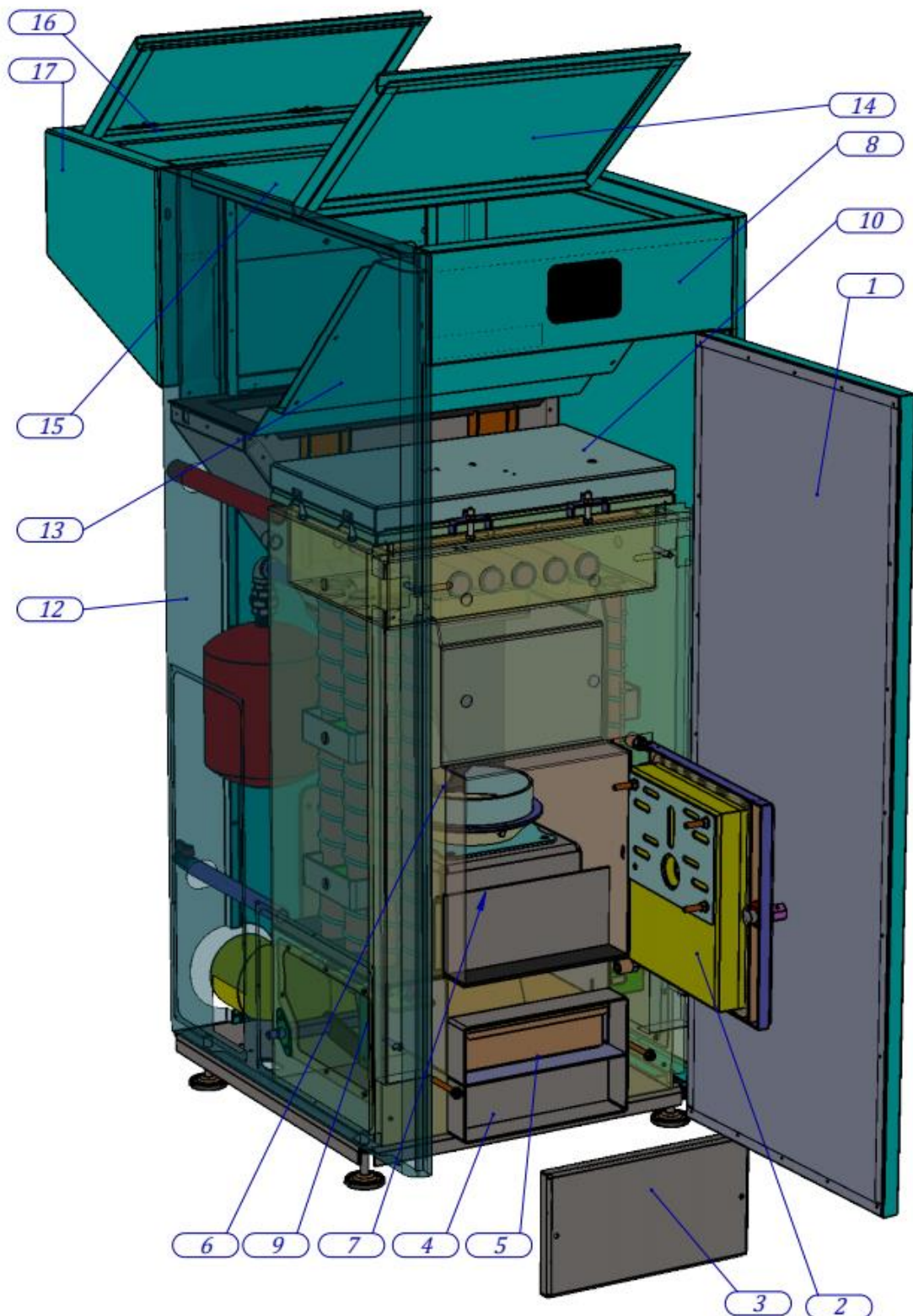

Delovi kotla: 1. Oplata vrata 2. Vrata kotla sa vizirom, vermikulitom, zaštitom vermikulita 3. Vrata čišćenja 4. Prostor za čišćenje pepela turbulatora 5. Pepeljara gorionika 6. Dozator peleta 7. Gorionik 8. Oplata mala vrata sa display-om 9. Šipke čišćenja turbulatora 10. Poklopac sa izolacijom 11. Oplata logo maska 12. Oplata bočna gornja 13. Kosina bunkera 14. Pokretni poklopac (sipanje peleta) 15. Fiksni poklopac 16. Šarke poklopca *Prošireni spremnik: B-Smart 30 samo

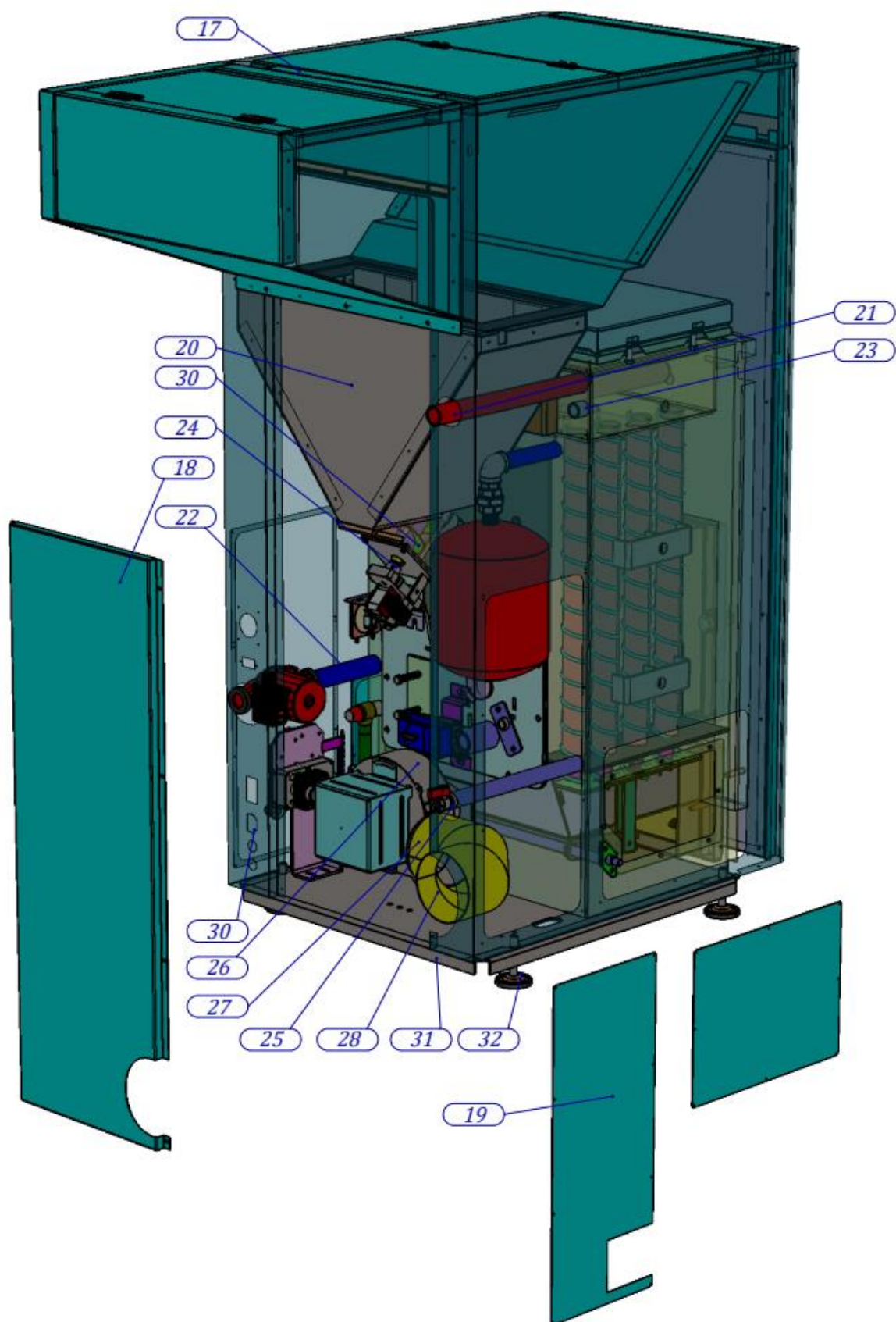

Delovi kotla posmatrano sa zadnje strane: 17. Oplata zadnja gornja 18. Oplata zadnja 19. Poklopac revizionog otvora na zadnjoj oplati 20. Bunker mali 21. Izvod (polaz) 22. Izvod (povrat) 23. Sonda kotla 24. Spirala sa el. motorom 25. Pip slavina-Punjenje/Pražnjenje kotla 26. Ventilator 27. Sonda dimnih gasova 28. Dimno koleno 29. Sonda spirale 30. Uvodnici kabla struje 31. Postolje 32. Nogice (štelujuće)
***Prošireni spremnik: B-Smart 30 samo**

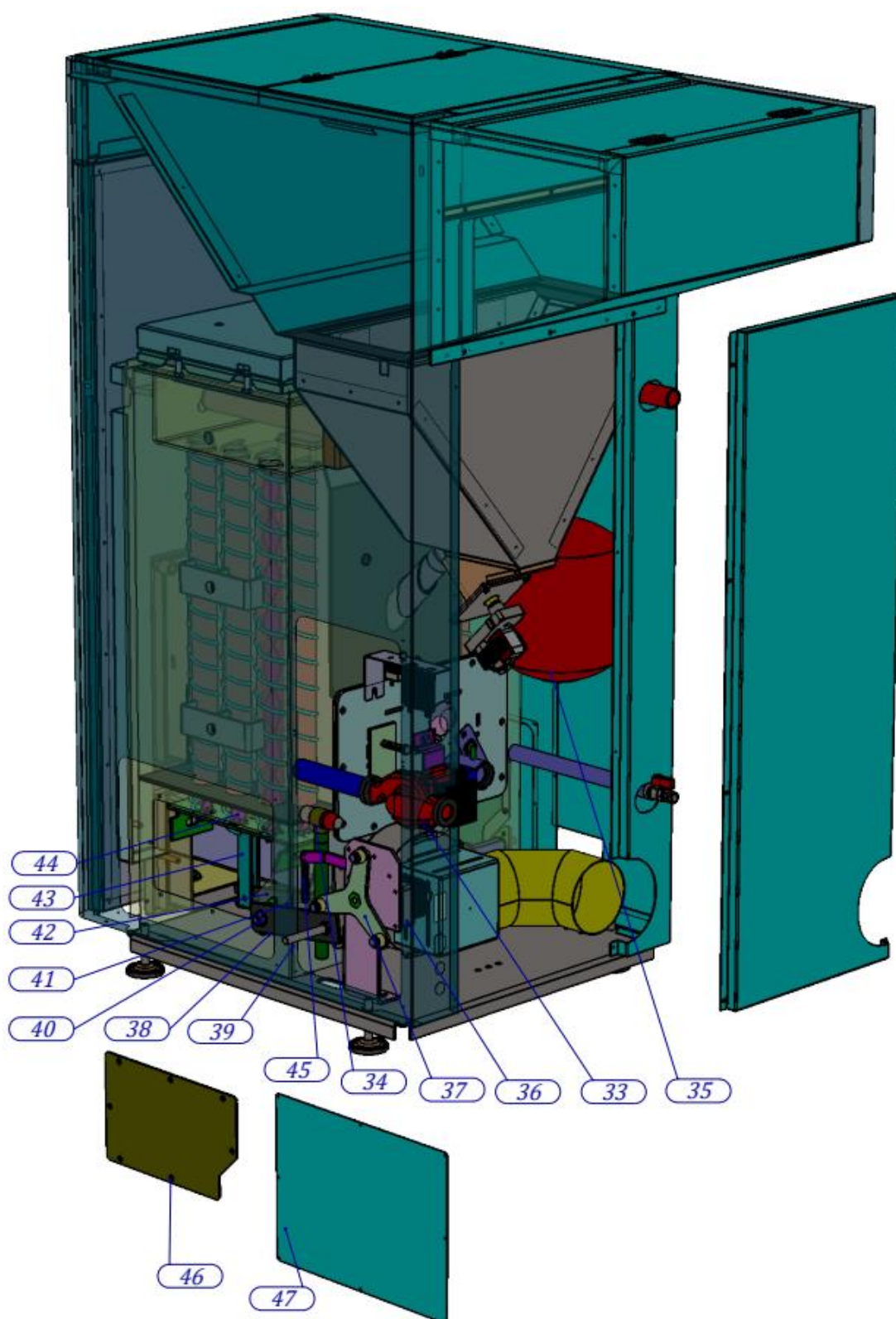

Dodatni delovi kotla posmatrano sa zadnje strane -

33. Pumpa 34. Sigurnosni ventil 35. Ekspanziona posuda 36. Elektro Motor 37. Trokraka zvezda 38. Poluga vratila 39. Ručica poluge 40. Navrtka 41. Vratilo turbulatora 42 Poluga turbulatora 43. Nosáč turbulatora 44. Turbulator 45. Opruga 46. Poklopac 47. Poklopac oplate

3. Uslovi za transport i skladištenje

3.1 Isporučka

Kotao dolazi sa montiranom oplatom.



Model B-Smart 30 samo: Uz kotao se isporučuje produžetak spremnika za pelete koji je poželjno montirati na spremnik kotla zbog produžene autonomije rada kotla.



Vodite računa da se proizvod uvek transportuje u upravnom položaju.



Okretanje kotla gore-dole može proizvesti ozbiljna oštećenja..



Zabranjeno je slagati jedan kotao na drugi.



Kotao je moguće skladištiti isključivo u zatvorenom prostoru bez atmosferskog uticaja. Vlaga u prostoriji ne sme da pređe kritičnu vrednost od 80% da ne bi došlo do stvaranja kondenzata. Temperatura skladišnog prostora treba da bude u opsegu od 0 ° C do plus 30 ° C ..



Pri otpakivanju kotla proveriti da li je farba na oplati kotla negde ogrebana i da li su svi delovi kotla na svom mestu .

3.2 Dodatni delovi i dokumenta



Uz kotao se isporučuju sledeći delovi i propratna dokumentacija:

- Cirk. Pumpa, ekspanzioni sud i sigurnosni ventil ugrađeni u kotao
- Komplet za čišćenje sa alatnim ključem
- Garancija i uputstvo za korišćenje kotla



Uz kotao se **NE ISPORUČUJU** obavezni delovi za povezivanje i funkcionisanje:

- Termomanometar i sigurnosna grupa
- Mešni ventil
- Ventili za instalaciju u kotlarnici i fitinzi

4. Uvodne napomene



Korisnik je dužan da se strogo pridržava uputstva za upotrebu. U protivnom, garancija kao ni eventualna nastala šteta neće biti priznata.



važi.

Dozvoljeno gorivo za ovaj kotao je isključivo drveni pelet prema normi EN 14961 kvaliteta A1 ili A2 i prečnika 6mm. Ukoliko se kotao loži peletom koji nije deklarisan, garancija na kotao ne



Kazan kotla je fabrički ispitan na pritisku od **4 bara**.



Strogo voditi računa da u toku rada kotla ne dođe do zatvaranja ventila kotla, da ne bi došlo do pucanja kotla usled ekspanzije vode. Garancija se u tom slučaju ne priznaje.



Kod prvog puštanja pumpe u rad kao i na početku grejne sezone, cirkupacionu pumpu obavezno mehanički restartovati.



Veoma je važno redovno održavati kotao!



Prilikom uzgrevanja kotla postoji mogućnost vlaženja i kapanja u predelu dimnjače i u samom ložištu. Ukoliko je pritisak u instalaciji konstantan, pomenuta pojava predstavlja kondenzaciju a ne curenje kotla. Uzrok kondenzacije jeste velika temperaturna razlika razvodnog i povratnog voda, a dešava se kao posledica sledećih grešaka u projektovanju:

- Ukoliko je **ugrađen kotao čija snaga prevazilazi veličinu instalacije**,
- **Nije ugrađen** mešni ventil za zaštitu hladnog kraja kotla,
- Vrata kotla **nisu zatvorena** (javlja se više vazduha nego što je potrebno).



U slučaju da se ekipi prijavi curenje kotla a ispostavi se da je posredi kondenzacija, dolazak servisne ekipe se naplaćuje.



Za projektovanje i izgradnju sistema grejanja treba kontaktirati stručno lice.



U slučaju loše projektovanog sistema grejanja i eventualnih manjkavosti pri izvođenju radova na samoj grejnoj instalaciji koje opet mogu da prouzrokuju neispravan rad kotla, kompletnu materijalnu odgovornost kao i eventualne novonastale troškove snosi isključivo lice kome je poverena izrada instalacije grejanja a ne proizvođač, zastupnik ili prodavac kotla .



Prvo puštanje u rad sme da izvrši samo ovlašćeno lice (ovlašćeni serviser). Molimo vas kontaktirajte svog prodavca.

5. Sigurnosne preporuke

 U toku rada određeni delovi kotla su vreli. Prilikom kontakta obratiti pažnju da je obezbeđena zaštita od opekotina .

 U slučaju da su određeni delovi kotla oštećeni, strogo je zabranjeno korišćenje kotla.

6. Ugradnja kotla

6.1 Prostorija za ugradnju

 Prostorija gde je kotao smeštenom , mora imati prozore, minimalni površina prozora je data kao: $A (cm^2) = 6,02 \cdot P (KW)$

gde **P** predstavlja nazivnu snagu u **KW**.

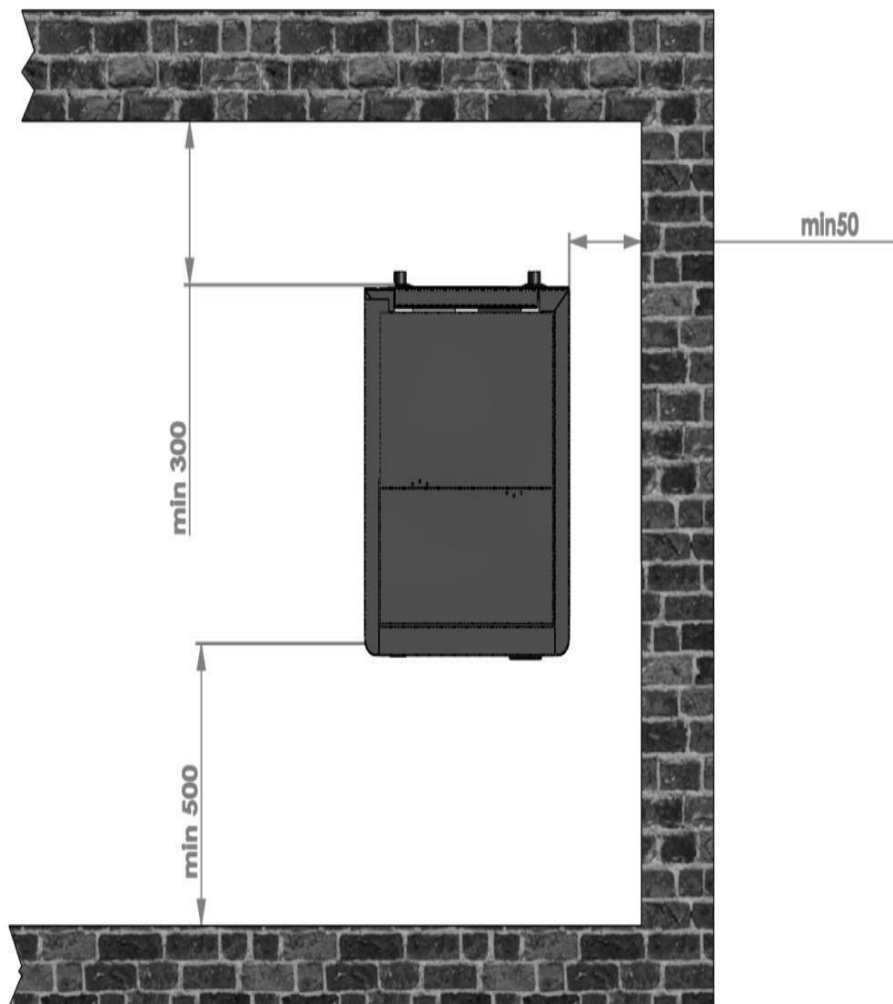

Kotlarnica mora biti izgrađena od vatrootpornog materijala. Voditi računa o prostoru oko kotla, da se obavezno ostavi dovoljno mesta sa svih strana prema datim dimenzijama u uputstvu(gornja slika).

6.2 Povezivanje na dimnjak

Ovaj proizvod zahteva prirodnu promaju i dimnjak, ne samo za izlaz dimnih gasova iz kotla, nego i za stvaranje **prirodnog pada pritiska neophodnog za funkcionisanje samog kotla**. Ovaj kotao zahteva pad pritiska od **10-15 Pa** u zavisnosti od modela.

Dimnjak se povezuje kao što je prikazano ispod.

Za smanjenje toplotnih gubitaka i zbog ekoloških i bezbednosnih faktora neophodno je imati vertikalni dimnjak povezan prema slici i, ako uslovi dozvoljavaju, dimnjak mora biti kvalitetan (izrađen od keramičkih segmenata debljine do 5 cm).



Redovno čistite dimnjak, jednom godišnje.



Maksimalan broj kolena između kotla i dimnjaka je 2.

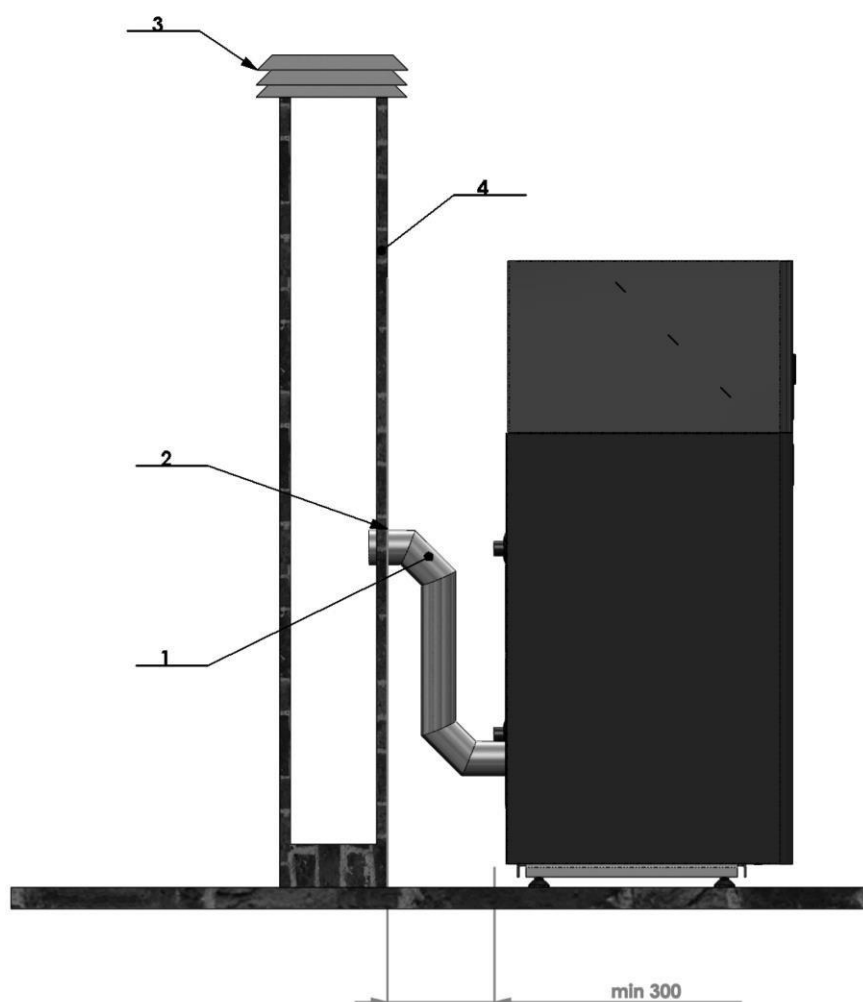

- 1) Dimovodna cev
- 2) Umetak u dimnjak
- 3) Zaštitna kapa
- 4) Prečnik dimnjaka nikako veći od 200x200mm sa visinom od 5-6 metara.

6.3 Punjenje sistema vodom

Punjenje sistema vodom vrši se preko priključka slavine na kotlu.



Punjenje sistema vodom vrši se preko priključka slavine na kotlu.

Proces punjenja se obavlja kada ne izlazi vazduh kroz automatski ventilacioni otvor, a manometar pokazuje vrednost između 1 bara i 1,5 bara (zatvoreni sistemi). Otvor za vazduh treba postaviti na najvišoj tački (zatvorenog) sistema centralnog grejanja. Ako je pritisak ispod 1,5 bara, proces punjenja se mora ponoviti. Nakon završenog procesa punjenja, obavezno je zatvoriti slavinu za odvod vode, zatvoriti dovod vode do cevi za punjenje vode i odvojiti cev za punjenje vode.

6.4 Povezivanje kotla sa zatvorenim sistemom centralnog grejanja sa cirkulacionom pumpom na povratnom vodu

Preporučena šema povezivanja se nalazi u nastavku:

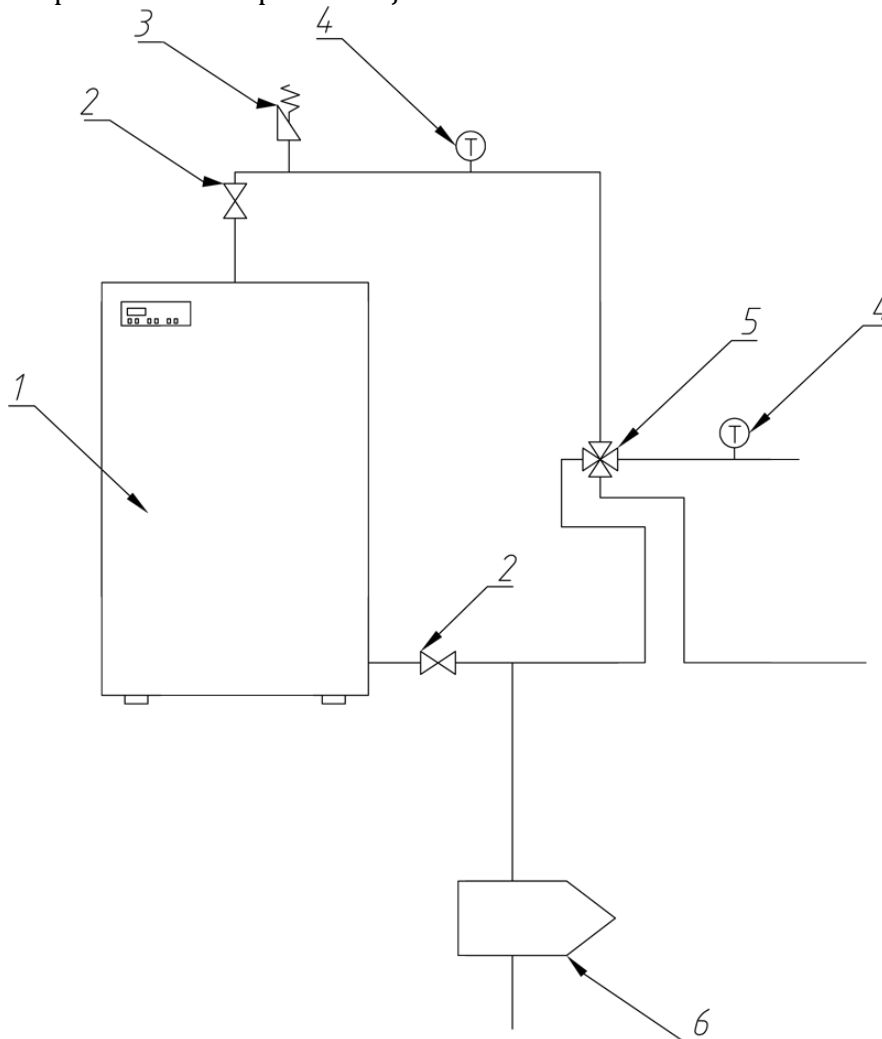

1) Kotao 2) Ventil kotla 3) Automatsko ozračno lonče 4) Termomanometar 5) Mešni ventil 6) Hvatač nečistoća



Sigurnosni ventil (sa unapred podešenim pragom od **1,5 bar**) treba montirati na zadnjoj strani kotla.



Neophodno je imati termometar i manometar instalirane na sistemu (pozicija 4 na gornjoj šemi)



Preporučuje se ugradnja hvatača prljavštine i antikondenzacionog ventila na povratnom vodu (3-kraki ventil za mešanje).



Dodatnu zatvorenu ekspanzionu posudu (pozicija 7) treba montirati u blizini kotla. Posuda mora biti postavljena tako da njena membrana bude u horizontalnom položaju. Zapremina ekspanzione posude treba da bude oko 18l.



Molimo pročitajte uputsvo za cirkulacionu pumpu pre puštanja u rad. Pimajte na umu da ventilacioni otvor nije montiran unutra kotla , nego ga treba naknadno montirati (Pozicija 3).

6.5 Ugradnja ispusnog termičkog ventila



Ventil za smanjenje temperature (ilustraciono prikazan na slici ispod ili sličan model) mora biti prisutan u sistemu. **Ventil mora ugraditi kvalifikovani tehničar u skladu sa uputstvima datim u priručniku od proizvođača ispusnog termičkog ventila.**



U slučaju porasta temperature vode u kotlu iz bilo kog razloga i ako se dostigne kritična vrednost od 95-100 C, uloga ovog ventila je da otvori dovodni kanal hladne vode iz mreže i direktno hladi vodu u kotlu, čime se sprečava potencijalni kvar ili havarija. Kada se postigne podešena temperatura, ventil hladne vode i odvod se otvaraju istovremeno dok temperatura ne padne na označenu vrednost, nakon čega se ventili istovremeno zatvaraju.

Način ugradnje termalnog ispusnog ventila je detaljno opisan u uputstvima proizvođača koja moraju biti priložena uz kupljeni ventil. Ispusni ventil nije uključen u cenu kotla, mora se posebno kupiti na drugom mestu. Pitajte svog kvalifikovanog instalatera koga ste angažovali na izradi instalacije kotlarnice.

7. Zaštita povratnog voda kotla od kondenzacije

Često se dešava da voda teče ispod kotla i stvara malu baricu. Ova pojava ne znači uvek da kazan kotla curi. U većini slučajeva radi se o lošoj ugradnji kotla, lošem odabiru snage (veličine) kotla, lošem dimnjaku ili zaprljanom kotlu usled neredovnog čišćenja, što dovodi do stvaranja kondenzacije kotla. Ovo nije čista voda, već „kondenzat“ koji može sadržati, zavisno od goriva koje se koristi, materije štetne po zdravlje. Ova voda može da izazove koroziju kotla i značajno skraćuje vek trajanja kotla.

Ukoliko odabrani kotao odgovara izračunatoj grejnoj površini, problem kondenzacije se može izbeći zaštitom hladnog dela kotla ugradnjom namenskih uređaja kao što su **mešni ventil** ili **hidraulička skretnica**. Na slici je prikazan mešni ventil.

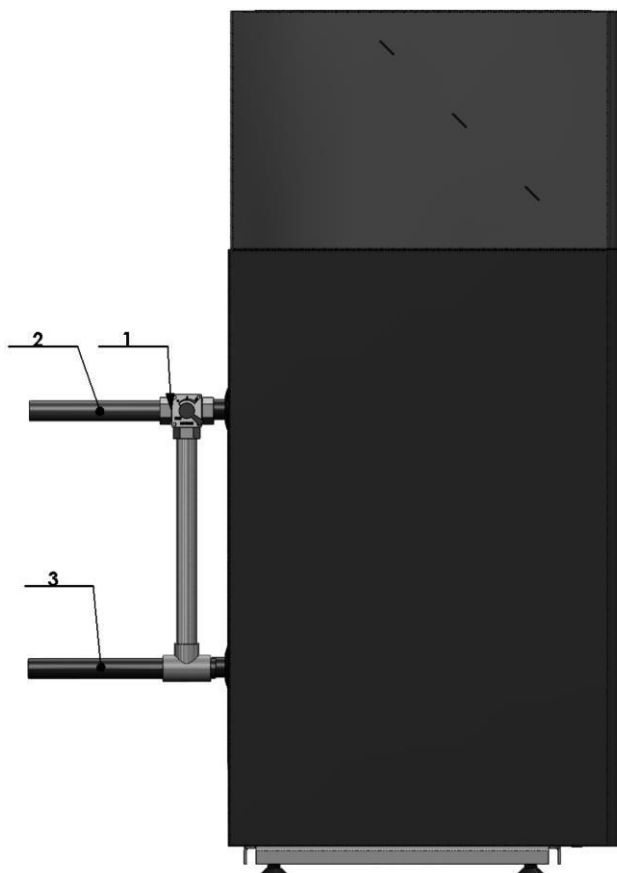

1. 3-kraki ventil za mešanje 2. Cirkulaciona pumpa 3. Termostat

Funkcija mešnog ventila je da odmah prenese deo tople vode u hladni deo kotla kako bi se smanjila temperaturna razlika između dovodnog i povratnog voda. Zaista, niskotemperaturna korozija nastaje kada je temperatura vode u povratnom krugu grejanja ispod tačke stvaranja kondenzacije od strane dimnih gasova. Ako je to slučaj, onda dolazi do kondenzacije vodene pare u dimnim gasovima, pri čemu nastaju kondenzati, odnosno voda koja teče iz kotla



Ugradnja mešnog ventila ili hidraulične skretnice je obavezna

8. Čišćenje i održavanje kotla



Kotao poseduje sistem automatskog otpeljavanja gorionika odnosno tacne u kojoj sagoreva pelet tako da će frekvencija redovnog čišćenja ovog proizvoda biti znatno manja nego kod ostalih etažnih peći koje ne poseduju ovaj sistem. I pored toga potrebno je povremeno (preporuka jednom nedeljno usisivačem za pepeo) očistiti tacnu odnosno gorionik kao što je navedeno u koracima opisanim ispod, prilikom čišćenja samog ložišta.



Kotao odlikuje tihi rad prilikom sagorevanja peleta - isto ne važi za automatsko otpeljavanje ložišta koje se odigrava prilikom svakog gašenja kotla. Ovaj proces međutim traje svega jedan minut i tom prilikom proizvodi određeni zvuk.

Uslov ispravnog funkcionisanja kotla na pelet je redovno čišćenje i održavanje kotla. U redovno čišćenje spada:

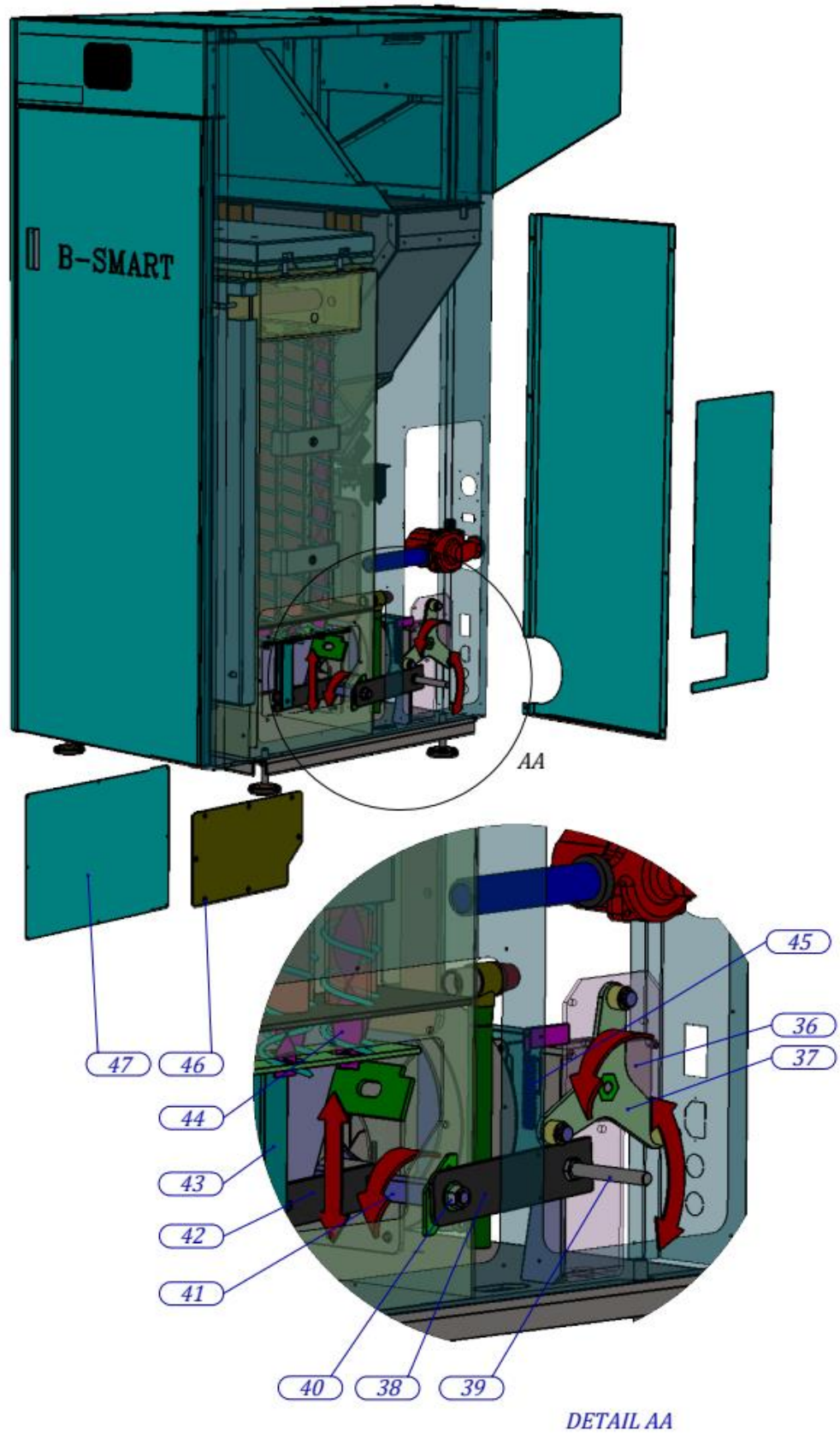

1. Rastresanje pepela u termičkom izmenjivaču kotla se obavlja elektromotorom automatski i manuelno preventivno (preporuka jednom nedeljno). Za oba slučaj važi da se rastresanje obavlja isključivo kada je kotao hladan. Elektronika kotla neposredno pred paljenje, daje signal

elektromotoru poz.36 koji pomoću trokrake zvezde poz.37 i sistema poluga pokreće turbulatore i time vrši rastresanje pepela i gareži.

2. Manuelno (ručno ili nožno) se obavlja pokretanjem ručice poz. 36 čime se pokreće sistem poluga, a time i turbulatori. Iako je elektromotor poz. 36 funkcionalan manuelno pokretanje se obavlja preventivno (preporuka jednom nedeljno). Takođe ovaj sistem čišćenja je i u slučaju kada motor iz bilo kog razloga ne radi. Kotao nije potrebno otvarati već samo 5-7 puta pomerati ručicu poz. 39 gore dole. Time se podižu i spuštaju spiralne turbulatore koji su smešteni u cevima termičkog izmenjivača, terajući pepeo koji se tu nagomilao da padne u donji deo kotla.
3. Pražnjenje pepeljare kotla (Poglavlje I)
4. Otklanjanje naslaga pepela u donjem delu ložištu (ako ih ima)
5. Čišćenje tacne u kojoj izgara pelet (preporuka usisivačem za pepeo)
6. Čišćenje posude u kojoj se nalazi tacna za izgaranje peleta (preporuka usisivačem za pepeo)

U sezonsko čišćenje kotla pored gore opisanih operacija spada i otvaranje ložišta kotla sa gornje strane i detaljno čišćenje dostupnih delova i površina.



U zavisnosti od kvaliteta peleta, spoljnih faktora (slaba ili jaka zima), količine i frekvencije loženja, sezonsko čišćenje je potrebno sprovoditi i nekoliko puta u toku grejne sezone a ne samo na kraju grejne sezone.



Redovno održavanje je uslov kako za ispravno funkcionisanje ujedno je i garant dugog radnog veka kotla. Uz kotao se isporučuje pribor za čišćenje koji olakšava pristup delovima kotla. Posao čišćenja olakšava upotreba usisivača za pepeo (ne isporučuje se uz kotao, već se kupuje posebno).



Koliko često moram da čistim kotao? To zavisi isključivo od kvaliteta peleta. Neophodno je čišćenje kotla jednom sedmično a detaljno čišćenje kotla jednom mesečno i po završetku grejne sezone. Automatski sistem otpeljavanja čini kotao otpornijim na pelet lošijeg kvaliteta i garantuje najmanje moguće redovno čišćenje kotla u datim okolnostima.



Ukoliko se koristi pelet veoma lošeg kvaliteta sa prisutnim nečistoćama neorganskog porekla (zemlja, pesak), vremenom će doći do njihovog taloženja u vidu 'silikatnih' naslaga. Kotao neće raditi na ispravan način.



Nečišćenje kotla vodi ka brzom propadanju tj. koroziji delova kotla što sa druge strane doprinosi lošijem sagorevanju i toplotnim gubicima.



Ovaj kotao je namenjen za čist drveni pelet bez ikakvih primesa. Sagorevanje je kvalitetnije i radni vek gorionika kotla duži.



Pre nego što se pristupi čišćenju, kotao mora biti ugašen i svi delovi ložišta potpuno ohlađeni. Ovo je posebno važno za čišćenje tubulatore kotla pomeranjem ručice tubulatore. Ukoliko se to radi u vrelom stanju, doći će do deformacije tubulatore.



OBAVEZNO koristiti rukavice prilikom svake operacije.

8.1 Redovno sedmično čiščenje ložišta

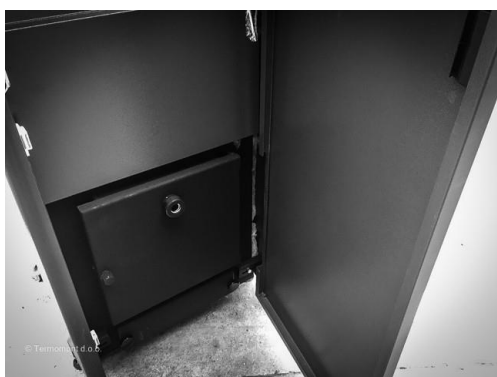

Otvoriti velika spoljna vrata kotla.

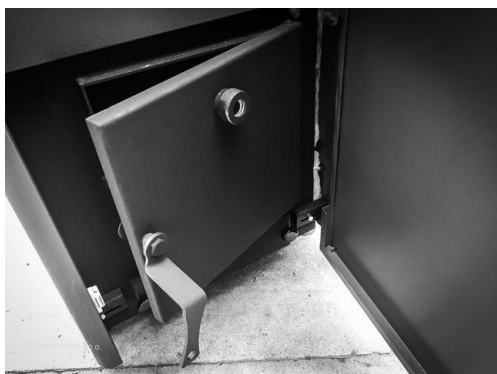

Otvoriti vrata ložišta uz pomoć ključa kotla.



Osloboditi gornji pokretni deo šolje - gorionika za sagorevanje peleta.

PAŽNJA:  Delovi kotla mogu da budu vrel!



Očistiti sam gorionik od pepela, usisivačem za pepeo.



Očistiti prostor oko gorionika. Ukoliko ne posedujete usisivač za pepeo (kupuje se posebno, nije sastavni deo kotla) operaciju odradite ručno uz pomoć žarača koji je isporučen uz kotao.



Ložište je sada komplet očišćeno od pepela.



Vratiti gornji deo gorionika na svoje mesto.



Odviti navrtke koje pričvršćuju poklopac donjeg dela ložišta.



Očistiti prostor u donjem delu ložišta usisivačem za pepeo ili pomoću pribora za čišćenje (uz pomoć žarača prikazanog na slici). Prilikom vraćanja poklopca, stegnuti do kraja navrtke tako da ne ulazi falš vazduh u kotao (u suprotnom kotao neće raditi na ispravan način). Ukoliko ne posedujete usisivač za pepeo operaciju odradite ručno uz pomoć žarača koji je isporučen uz kotao.

8.2 Sezonsko čišćenje kotla

Sezonsko čišćenje kotla sastoji se od redovnog sedmičnog čišćenja i ložišta i turbulatora koji su opisani u prethodnim poglavljima I ČIŠĆENJA GORNJEG DELA LOŽIŠTA koje je predmet ovog poglavlja.

Potrebna sredstva: rukavice, usisivač za pepeo (ili žarač isporučen uz kotao), ključ kotla ili viljuškasti ključ 13-ica).

Otvoriti spoljnja vrata oplata. Uočava se limeni poklopac sa izolacijom. Ispod ovog poklopca nalazi se još jedan poklopac – poklopac ložišta.

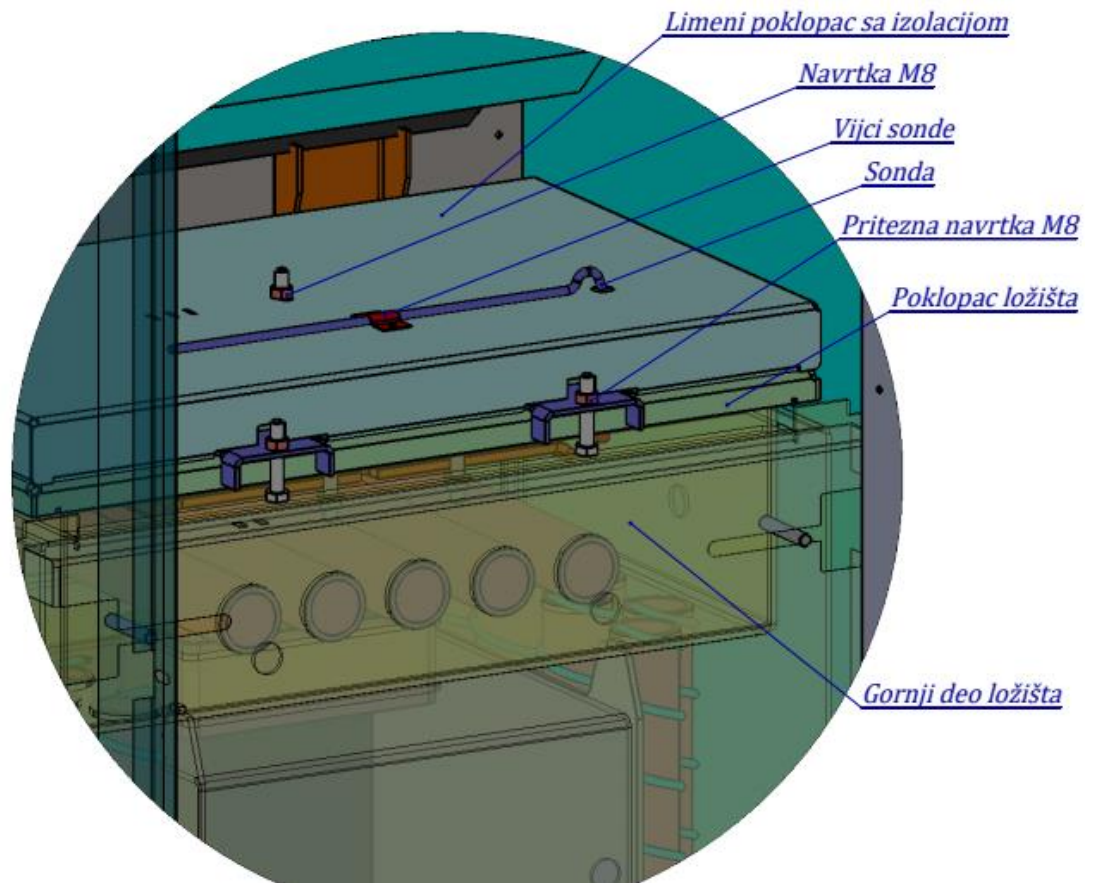

Ključem je potrebno odviti navrtku i osloboditi poklopac koji nosi izolaciju. Osloboditi sondu, odvrtanjem vijaka, potom izvaditi sondu iz svog ležišta, a zatim odviti navrtke koje fiksiraju poklopac ložišta. Podići poklopac i staviti ga na stranu. Tada nesmetano pristupiti čišćenju gornjeg dela ložišta.



Staviti poklopac izolacije sa strane.



Voditi računa da se ne ošteti izolacija sa donje strane (kamena vuna).



Pomoću ključa kotla ili viljuškastim ključem broj 13 potrebno je odviti sve navrtke na sledećem poklopcu od debljeg lima - koji zatvara samo ložište.



Nakon toga podići poklopac ložišta i staviti sa strane.

Sada možemo pristupiti detaljnom čišćenju gornjeg dela kotla. Upotreba usisivača za pepeo će olakšati i ubrzati ovaj proces. Nakon završenog čišćenja, vraćamo poklopac na njegovo mesto i ponovo zavijamo sve zavrtnje. Vraćamo i izolaciju na svoje prvobitno mesto.

9 Podešavanja

9.1. Komandna tabla i opis tastera

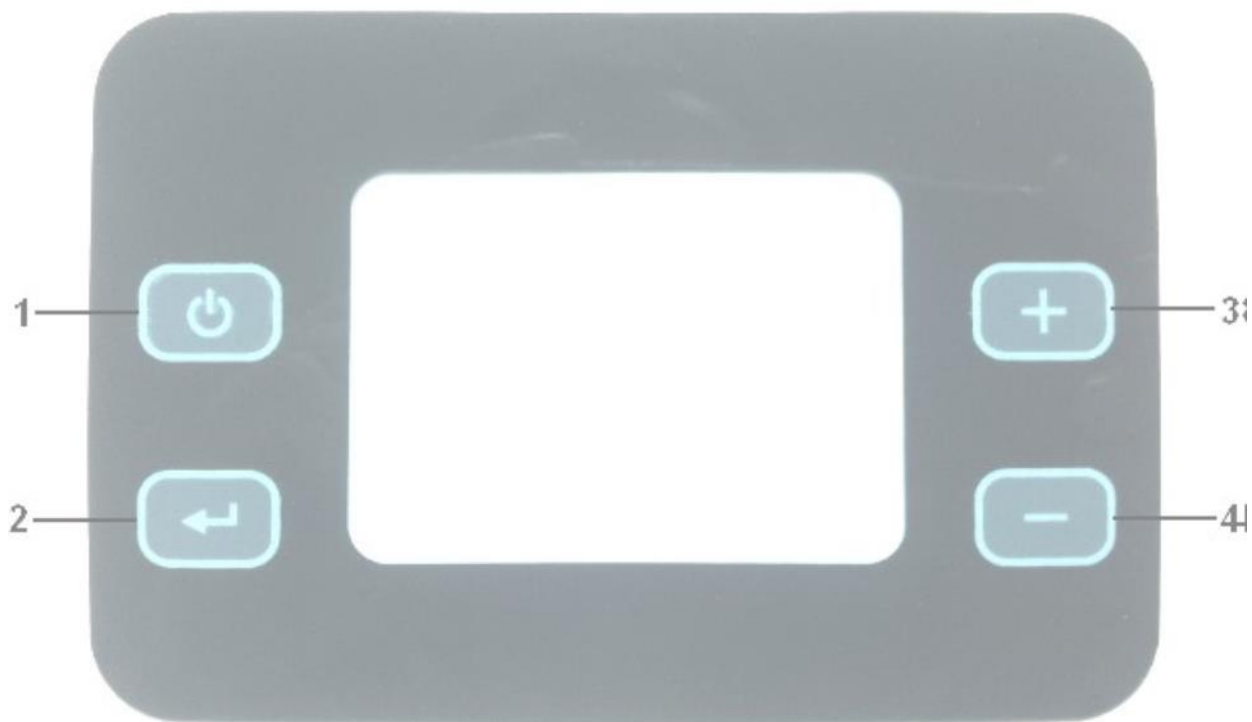

⇒ 1. Uključenje - Paljenje: držati pritisnuto 3 s,

Isključenje - gašenje: držati pritisnuto 3 s,
zlazak iz menija: kratko pritisnuti 0.5 s

- 2. Taster za potvrdu (enter)
- 3. Taster za podizanje vrijednosti (+)
- 4. Taster za smanjenje vrijednosti (-)

Pored standarnog upravljanja preko displeja, kotao B-Smart nudi i aplikativan pristup preko smart telefona ili tableta. Za ovaj vid upravljenje potrebno je instalirati Acontrol aplikaciju preko Google Play prodavnice za android operativni sistem ili APP Stora za IOS. U samoj aplikaciji je moguće podešavati temperaturu vode u kotlu kao i upaliti ili ugaziti uređaj.

9.2 Opis simbola na displeju

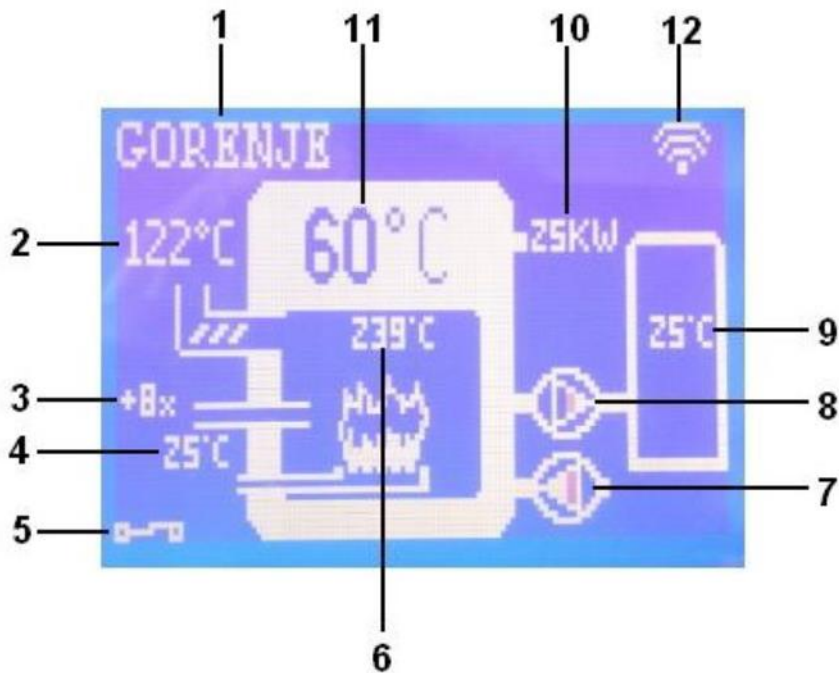

1. Stanje kotla
- 2 Temperatura dimnih plinova
3. Korekcija doziranja peleta
4. Temperatura dozatora
5. Sobni termostat: isključeno, uključeno
6. Temperatura u ložištu
7. Pumpa kotla
8. Pumpa bojlera
9. Temperatura vode u bojleru
10. Trenutna snaga kotla
11. Temperatura vode u kotla
12. WIFI signal

9.3 Alarmi

Poruka : 1 Greška paljenja

- Sačekati završetak gašenja
- Izvaditi gorionik
- Istresti sadržaj gorionika
- Vratiti gorionik u kotao
- Proveriti količinu goriva u spremniku

Poruka: 2 Ugašen plamen

- Sačekati završetak gašenja
- Izvaditi gorionik
- Istresti sadržaj gorionika
- Vratiti gorionik u kotao
- Proveriti količinu goriva u spremniku

Alarm: 3 Sonda temperature vode

Alarm: 4 Sonda dima

Alarm: 5 Sonda temperature dozatora

Alarm: 6 Pregrejan dozator

Alarm: 9 Pregrejan kotao

Alarm: 10 Sigurnosni termostat

Alarm: 12 Greška komunikacije

A Šema povezivanja dva kruga grejanja sa krugom tehničke i krugom sanitarne vode

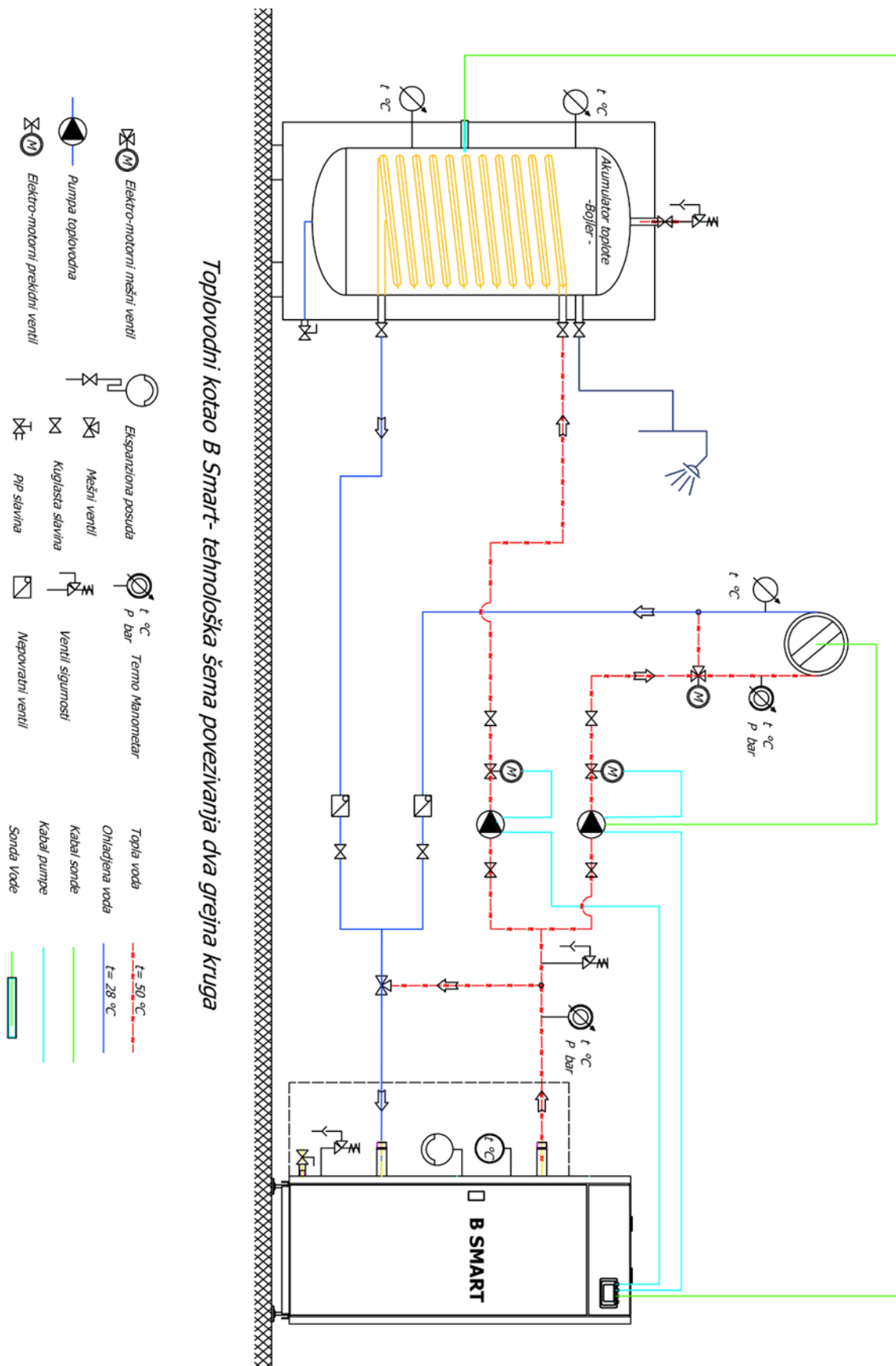



Prhovačka bb 22310 Šimanovci, Srbija
tel/fax. +381 22 480404
servis@termomont.rs
www.termomont.rs